



CARACTERIZACIÓN

MACRO PROCESO: GESTIÓN DE FORMACIÓN
PROCESO: GESTIÓN ACADÉMICA
SUBPROCESO: SEGUIMIENTO A GRADUADOS

FECHA: 07/05/2019

VERSIÓN: 02

CÓDIGO: UNACH-PGF-01-05

PUBLICADO EN ANÁLISIS BORRADOR OBSOLETO

PÁGINA: 1 de 29

Código: UNACH-PGF-01-05
Nombre del subproceso: SEGUIMIENTO A GRADUADOS

ELABORADO:	REVISADO / APROBADO
<p>Ing. Iván Sinaluisa COORDINADOR DEL PROCESO</p> <p>Ing. Danny Velasco LÍDER DEL PROCESO</p>	<p>PhD. Ángela Calderón Tobar. Vicerrectora Académica</p>
<p>Fecha: 07/05/2019</p>	<p>Fecha: 07/05/2019</p>

 CARACTERIZACIÓN	MACRO PROCESO: GESTIÓN DE FORMACIÓN PROCESO: GESTIÓN ACADÉMICA SUBPROCESO: SEGUIMIENTO A GRADUADOS				FECHA: 07/05/2019	
	CÓDIGO: UNACH-PGF-01-05				VERSIÓN: 02	
	PUBLICADO <input type="checkbox"/>	EN ANALISIS <input checked="" type="checkbox"/>	BORRADOR <input type="checkbox"/>	OBSOLETO <input type="checkbox"/>	PÁGINA: 2 de 29	

1. INFORMACIÓN GENERAL

1.1 OBJETIVO

Gestionar en la concepción, ejecución, control de las actividades de seguimiento a graduados e inserción laboral que se desarrollan en los diferentes niveles, mediante la planificación, ejecución y evaluación de las mismas para contribuir al alcance de los objetivos de la planificación estratégica institucional.

1.2 ALCANCE

El Subproceso empieza desde la planificación de actividades y concluye con la evaluación de los planes de mejora.

1.3 RESPONSABLE

Director Académico

2. PROCEDIMIENTO

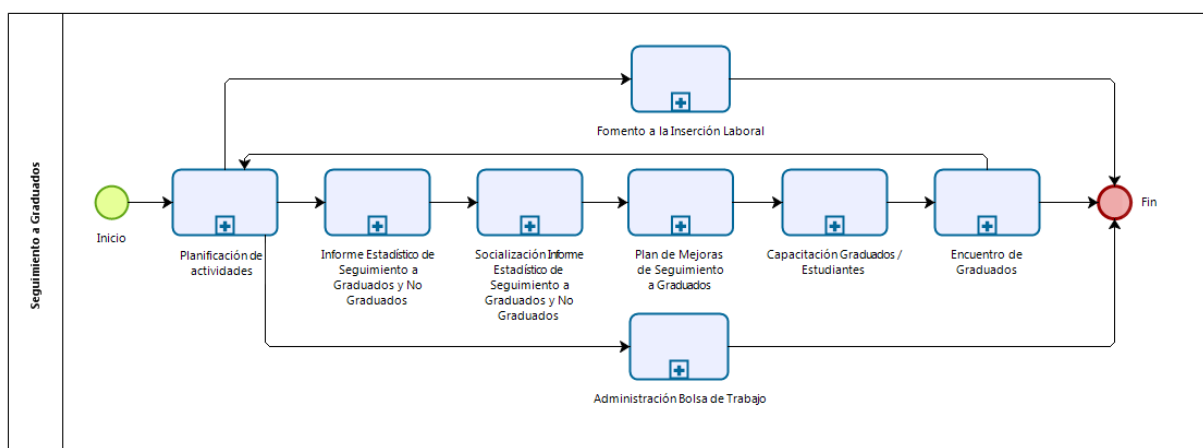

 CARACTERIZACIÓN	MACRO PROCESO: GESTION DE FORMACIÓN PROCESO: GESTION ACADÉMICA SUBPROCESO: SEGUIMIENTO A GRADUADOS				FECHA: 07/05/2019	
	CÓDIGO: UNACH-PGF-01-05				VERSIÓN: 02	
	PUBLICADO <input type="checkbox"/>	EN ANALISIS <input checked="" type="checkbox"/>	BORRADOR <input type="checkbox"/>	OBSOLETO <input type="checkbox"/>	PÁGINA: 3 de 29	

2.1 PLANIFICACIÓN DE ACTIVIDADES

No.	Entrada	Responsable ¿Quién?	Actividad ¿Qué?	¿Cómo?	¿Condición?	Salida
1	Plan Estratégico Institucional Planes de Mejora de la Carrea	Vicerrector Académico	Solicitar Elaboración Plan Anual de Actividades Institucional de Seguimiento a Graduados	Mediante Oficio dirigido al Director Académico	N/A	Oficio Elaboración Planificación
	Oficio Elaboración Planificación	Director Académico	Solicitar Elaboración Plan de Actividades	Mediante Oficio dirigido al Analista de Gestión Académica	N/A	Oficio Elaboración Planificación
2	Oficio Elaboración Planificación	Analista de Gestión Académica	Elaborar Plan de Actividades	Elaborando el Informe de Diagnóstico y con este elaborar el Plan de actividades mediante la Metodología Tradicional (Objetivos, Actividades, Recursos y Cronograma)	N/A	Informe de Diagnostico Plan Anual de Actividades Institucional de Seguimiento a Graduados
3	Plan Anual de Actividades Institucional de Seguimiento a Graduados	Analista de Gestión Académica	Solicitar Aprobación del Plan Anual de Actividades Institucional de Seguimiento a Graduados	Mediante Oficio dirigido al Director Académico	N/A	Oficio Aprobación
4	Oficio Aprobación	Director Académico	Solicitar Aprobación del Plan Anual de Actividades Institucional de Seguimiento a Graduados	Mediante Oficio dirigido al Vicerrector Académico	N/A	Oficio Aprobación
5	Oficio Aprobación	Vicerrector Académico	Solicitar Aprobación del Plan Anual de Actividades Institucional de Seguimiento a Graduados	Mediante Oficio dirigido al Secretario General para su aprobación en Comisión General Académica	N/A	Oficio Aprobación
6	Oficio Aprobación	Director Académico	Enviar Planificación Semestral de Actividades	Mediante Oficio dirigido a las Autoridades de Facultad	N/A	Oficio Entrega Plan Semestral de Actividades Planificación Semestral de Actividades Informe Mensual de Actividades Ficha de Seguimiento

2.2 INFORME ESTADÍSTICO DE SEGUIMIENTO A GRADUADOS Y NO GRADUADOS

No.	Entrada	Responsable ¿Quién?	Actividad ¿Qué?	¿Cómo?	¿Condición?	Salida
1	Plan Anual de Actividades Institucional de Seguimiento a Graduados	Director Académico	Solicitar Reunión para inducción	Mediante Oficio dirigido al Vicerrector Académico	N/A	Oficio Reunión
2	Oficio Reunión Inducción	Vicerrector Académico	Autorizar Inducción	Revisión del oficio y Plan de Actividades de Seguimiento a	¿Autorizar? Si: Pasa a 3 No: Regresa a 1	Oficio Autorización y Convocatoria
3	Oficio Autorización y Convocatoria	Analista de Gestión Académica	Ejecutar Inducción	Reunión con Profesor Responsable de Seguimiento a Graduados donde se socializará	N/A	Acta de Reunión



CARACTERIZACIÓN

MACRO PROCESO: GESTIÓN DE FORMACIÓN
PROCESO: GESTIÓN ACADÉMICA
SUBPROCESO: SEGUIMIENTO A GRADUADOS

FECHA: 07/05/2019

VERSIÓN: 02

CÓDIGO: UNACH-PGF-01-05

PUBLICADO **EN ANALISIS** **BORRADOR** **OBSOLETO**

PÁGINA: 4 de 29

				normativa, procesos y planificación		
4	Acta de Reunión	Director Académico	Solicitar Elaborar y/o Revisar Encuestas	Mediante Oficio dirigido al Analista de Gestión Académica	N/A	Oficio Elaboración y/o Revisión de Encuestas
5	Oficio Elaboración y/o Revisión de Encuestas	Analista de Gestión Académica	Elaborar y/o Revisar Encuestas	Revisión de la Encuesta a Graduados y Encuesta a No Graduados	N/A	Encuesta a Graduados Encuesta a No Graduados
6	Encuesta a Graduados Encuesta a No Graduados	Analista de Gestión Académica	Solicitar Aprobación de la Encuestas	Mediante Oficio dirigido al Director Académico	N/A	Oficio Aprobación Encuestas
7	Oficio Aprobación Encuestas	Director Académico	Solicitar Aprobación de la Encuestas	Mediante Oficio dirigido al Vicerrector Académico	N/A	Oficio Aprobación Encuestas
8	Oficio Aprobación Encuestas	Vicerrector Académico	Solicitar Aprobación de la Encuestas	Mediante Oficio dirigido a la Comisión General Académica	N/A	Oficio Aprobación Encuestas
9	Oficio Aprobación Encuestas	Comisión General Académica	Aprobar Encuestas	Revisión de la Encuesta a Graduados y Encuesta a No Graduados	¿Aprobado? Si: Pasa a 10 No: Regresa a 5	Resolución
10	Resolución	Director Académico	Solicitar implementar y aplicar Encuestas	Mediante Oficio dirigido al Analista de Gestión Académica	N/A	Oficio Implementación y Aplicación de Encuestas
11	Oficio Implementación y Aplicación de Encuestas	Analista de Gestión Académica	Implementar Encuestas	Implementando la Encuesta a Graduados y Encuesta a No Graduados en el sistema informático	N/A	Encuestas Implementadas
12	Encuestas Implementadas	Analista de Gestión Académica	Determinar graduados y no graduados	Sacar listado de graduados y no graduados de acuerdo a al periodo establecido en el reglamento	N/A	Listado de graduados y no graduados
14	Listado de graduados y no graduados	Profesor Responsable de Seguimiento a Graduados	Aplicar Encuesta a Graduados y Encuesta a No Graduados	Mediante el sistema de contacto del sistema SICOA, correo electrónico redes sociales entrevista personal	N/A	Registro de Datos Encuesta a Graduados y Encuestas a No Graduados
15	Registro de Datos de la Encuesta Graduados y No Graduados	Profesor Responsable de Seguimiento a Graduados	Elaborar informes estadísticos	Con los registro de datos de las encuestas se elabora el informe estadístico de seguimiento a graduados e informe estadístico de seguimiento a no graduados	N/A	Informe estadístico de seguimiento a graduados Informe estadístico de seguimiento a no graduados
16	Informe estadístico de seguimiento a graduados Informe estadístico de seguimiento a no graduados	Analista de Gestión Académica	Revisar informes estadísticos	Revisión de informes estadísticos de seguimiento a graduados e informe estadístico de seguimiento a no graduados	¿Revisado? Si: Pasa a 17 No: Regresa a 15	Informe estadístico revisados Oficio Aprobación Informes
17	Oficio Aprobación Informes	Director Académico	Aprobar informes estadísticos	Revisión de informe estadístico de seguimiento a graduados e informe estadístico de seguimiento a no graduados	¿Aprobado? Si: Pasa a 18 No: Regresa a 16	Informe estadístico aprobado

 CARACTERIZACIÓN	MACRO PROCESO: GESTIÓN DE FORMACIÓN PROCESO: GESTIÓN ACADÉMICA SUBPROCESO: SEGUIMIENTO A GRADUADOS				FECHA: 07/05/2019	
	CÓDIGO: UNACH-PGF-01-05				VERSIÓN: 02	
	PUBLICADO <input type="checkbox"/>	EN ANÁLISIS <input checked="" type="checkbox"/>	BORRADOR <input type="checkbox"/>	OBSOLETO <input type="checkbox"/>	PÁGINA: 5 de 29	

18	Informe estadístico aprobado	Director Académico	Remitir Informes estadísticos	Mediante Oficio dirigido al Vicerrector Académico se le entrega el informe estadístico de seguimiento a graduados e informe estadístico de seguimiento a no graduados de cada carrera	N/A	Oficio entrega informes
19	Oficio entrega informes	Director Académico	Remitir Informes estadísticos	Mediante Oficio dirigido al Director de Carrera se le entrega el informe estadístico de seguimiento a graduados e informe estadístico de seguimiento a no graduados de cada carrera	N/A	Oficio entrega informes
20	Informe estadístico de seguimiento a graduados	Profesor Responsable de Seguimiento a Graduados	Elaborar Análisis Ocupacional de los Graduados	Mediante el análisis del informe estadístico de seguimiento a graduados	N/A	Análisis Ocupacional de los Graduados

2.3 SOCIALIZACIÓN INFORME ESTADÍSTICO DE SEGUIMIENTO A GRADUADOS Y NO GRADUADOS

No.	Entrada	Responsable ¿Quién?	Actividad ¿Qué?	¿Cómo?	¿Condición?	Salida
1	Informe estadístico de seguimiento a graduados Informe estadístico de seguimiento a no graduados	Director Carrera	Archivar Informe y Planificar Socialización	Mediante Oficio dirigido al Profesor Responsable de Seguimiento a Graduados	N/A	Oficio Planificación Socialización
2	Oficio Planificación de Socialización	Profesor Responsable de Seguimiento a Graduados	Elaborar Planificación de Socialización	Elaborando la Planificación	N/A	Planificación de Socialización
3	Planificación de Socialización	Director Carrera	Solicitar Autorización	Mediante Oficio dirigido al Decano solicitando la autorización para realizar la socialización	N/A	Oficio Autorización de Socialización
4	Oficio Autorización de Socialización	Decano	Autorizar Socialización	Revisión del Oficio y Planificación	¿Autorizar? Si: Pasa a 5 No: Regresa a 2	Resolución
5	Resolución	Director Carrera	Solicitar Auditorio	Mediante Oficio dirigido al Responsable del Auditorio de Facultad	N/A	Oficio Auditorio
6	Resolución	Director Carrera	Realizar Convocatoria a Docentes	Mediante Oficio dirigido a los Docentes	N/A	Oficio Convocatoria Docentes
7	Resolución	Director Carrera	Realizar Convocatoria a Estudiantes	Mediante Oficio dirigido al Presidentes de Semestre	N/A	Oficio Convocatoria Estudiantes
8	Oficio de Convocatoria	Profesor Responsable de Seguimiento a Graduados	Socializar Informes estadísticos de seguimiento a graduados y no graduados	Asistencia de estudiantes y docentes al evento de socialización del Informe estadístico de seguimiento a graduados y no graduados	N/A	Registros de Asistencia de Docentes y Estudiantes Evidencias Fotográficas

 CARACTERIZACIÓN	MACRO PROCESO: GESTION DE FORMACIÓN PROCESO: GESTION ACADÉMICA SUBPROCESO: SEGUIMIENTO A GRADUADOS				FECHA: 07/05/2019
	CÓDIGO: UNACH-PGF-01-05				VERSIÓN: 02
	PUBLICADO <input type="checkbox"/>	EN ANALISIS <input checked="" type="checkbox"/>	BORRADOR <input type="checkbox"/>	OBSOLETO <input type="checkbox"/>	PÁGINA: 6 de 29

9	Registros de Asistencia de Docentes y Estudiantes Evidencias Fotográficas	Profesor Responsable de Seguimiento a Graduados	Elaborar informe de socialización	Registros de asistencia y documentos utilizados en la socialización	N/A	Informe de Socialización
---	---	---	-----------------------------------	---	-----	--------------------------

2.4 PLAN DE MEJORAS DE SEGUIMIENTO A GRADUADOS

No.	Entrada	Responsable ¿Quién?	Actividad ¿Qué?	¿Cómo?	¿Condición?	Salida
1	Informe estadístico de seguimiento a graduados Informe estadístico de seguimiento a no graduados	Profesor Responsable de Seguimiento a Graduados	Solicitar Realizar Convocatoria	Mediante Oficio dirigido al Director de Carrera se solicita realizar la convocatoria a la Comisión de Carrera para analizar informes estadísticos para elaborar el Plan de Mejoras	N/A	Oficio de Convocatoria
2	Oficio de Convocatoria	Director de Carrera	Realizar Convocatoria	Mediante Oficio dirigido a los integrantes de la comisión de carrera y Profesor Responsable de Seguimiento a Graduados para analizar los informes estadísticos y elaborar plan de mejoras	N/A	Oficio de Convocatoria
3	Oficio de Convocatoria	Comisión de Carrera	Elaborar Plan de Mejoras	Reunión entre Director de Carrera, comisión de carrera y Profesor Responsable de Seguimiento a Graduados	N/A	Acta de Reunión Plan de Mejoras
4	Acta de Reunión de la comisión Plan de Mejoras	Director de Carrera	Solicitar Aprobación	Mediante oficio dirigido al Decano solicita que se apruebe en Comisión Directiva de Facultad el Plan de Mejoras	N/A	Oficio de Aprobación
5	Oficio de Aprobación Plan de Mejoras	Comisión Directiva de Facultad	Revisar y Aprobar Plan de Mejoras	Análisis del Plan de Mejoras por los miembros del Consejo de Facultad	¿Aprobado? Si: Pasa a 6 No: Regresa a 3	Resolución
6	Resolución	Director de Carrera	Realizar Convocatoria	Mediante Oficio dirigido a los docentes de la carrera para Socializar Plan de mejoras y planificar su ejecución	N/A	Oficio de Convocatoria
7	Oficio de Convocatoria	Director de Carrera	Socializar Plan de Mejoras	Reunión con los docentes de la carrera, socializando las actividades del Plan de mejoras y planificar su ejecución	N/A	Acta de Reunión
8	Acta de Reunión	Director de Carrera	Ejecutar Plan de Mejoras	Junto con la Comisión de Carrera ejecutar las actividades del Plan de Mejoras	N/A	Informe de Ejecución y Evaluación del Plan de Mejoras

 CARACTERIZACIÓN	MACRO PROCESO: GESTIÓN DE FORMACIÓN PROCESO: GESTIÓN ACADÉMICA SUBPROCESO: SEGUIMIENTO A GRADUADOS				FECHA: 07/05/2019
	CÓDIGO: UNACH-PGF-01-05				VERSIÓN: 02
	PUBLICADO <input type="checkbox"/>	EN ANÁLISIS <input checked="" type="checkbox"/>	BORRADOR <input type="checkbox"/>	OBSOLETO <input type="checkbox"/>	PÁGINA: 7 de 29

2.5 CAPACITACIÓN A GRADUADOS / ESTUDIANTES

No.	Entrada	Responsable ¿Quién?	Actividad ¿Qué?	¿Cómo?	¿Condición?	Salida
1	Plan Anual de Actividades Institucional de Seguimiento a Graduados Plan de mejoras de Seguimiento a Graduados Presupuesto Aprobado	Director Académico	Solicitar Realizar Convocatoria	Mediante Oficio dirigido al Subdecano para que realice la convocatoria a directores de carrera para planificar capacitación a graduados y estudiantes	N/A	Oficio de convocatoria
2	Oficio de convocatoria	Subdecano	Realizar convocatoria	Mediante Oficio dirigido a los Directores de Carrera y Profesor Responsable de Seguimiento a Graduados	N/A	Oficio de convocatoria
3	Oficio de Convocatoria	Director de Carrera	Elaborar Plan del Curso	Conjuntamente con el Profesor Responsable de Seguimiento a Graduados, elaboran el plan del curso	N/A	Acta de Reunión Plan del Curso
4	Plan del Curso	Director de Carrera	Remitir Plan del Curso	Mediante Oficio dirigido al Director Académico, remite el plan de capacitación juntando los requisitos de contratación del capacitador	N/A	Oficio de entrega Requisitos de contratación del capacitador
5	Oficio de entrega	Analista de Gestión Académica	Elaborar Plan de Capacitación a Graduados y Estudiantes	En bases a los Planes de Curso, se elabora el Plan de Capacitación Graduados y Estudiantes	N/A	Plan de Capacitación a Graduados y Estudiantes
6	Plan de Capacitación a Graduados y Estudiantes	Analista de Gestión Académica	Remitir Plan de Capacitación a Graduados y Estudiantes	Mediante Oficio dirigido a Director Académico	N/A	Oficio de entrega Plan de Capacitación a Graduados y Estudiantes
7	Oficio de entrega Plan de Capacitación a Graduados y Estudiantes	Director Académico	Tramitar Aval Académico y Contratación de Capacitadores	Realizar los trámites para la obtención del aval académico y la elaboración de los contratos de los capacitadores	N/A	Oficio de Aval Académico
8	Oficio de Aval Académico	Director Académico	Autorizar Inicio de las Capacitaciones	Mediante oficios a los Directores de Carrera se autoriza el inicio de los cursos de capacitación	N/A	Oficio de Autorización
9	Oficio de Autorización	Facilitador	Ejecutar Plan del Curso	Ejecutar Según Plan del Curso.	N/A	Plan del Curso Informe del Curso Informe Control de Avance Registros de Asistencias Registro de Tabulación de Asistencias Oficio de entrega

 CARACTERIZACIÓN	MACRO PROCESO: GESTIÓN DE FORMACIÓN PROCESO: GESTIÓN ACADÉMICA SUBPROCESO: SEGUIMIENTO A GRADUADOS				FECHA: 07/05/2019	
	CÓDIGO: UNACH-PGF-01-05				VERSIÓN: 02	
	PUBLICADO <input type="checkbox"/>	EN ANÁLISIS <input checked="" type="checkbox"/>	BORRADOR <input type="checkbox"/>	OBSOLETO <input type="checkbox"/>	PÁGINA: 8 de 29	

10	Plan del Curso Informe del Curso	Analista de Gestión Académica	Elaborar y Remitir Informe de Capacitación	Mediante la Revisión de los Informes de los Facilitadores.	N/A	Informe de Capacitación Oficio de entrega
----	-------------------------------------	----------------------------------	--	---	-----	---

2.6 ENCuentro DE GRADUADOS

No.	Entrada	Responsable ¿Quién?	Actividad ¿Qué?	¿Cómo?	¿Condición?	Salida
1	Plan Anual de Actividades Institucional de Seguimiento a Graduados Plan de mejoras de Carrera de Graduados	Director Académico	Solicitar Realizar Convocatoria	Mediante Oficio dirigido a Subdecano para que realice la convocatoria a directores de carrera para planificar el Encuentro de Graduados	N/A	Oficio de convocatoria
2	Oficio de convocatoria	Subdecano	Realizar convocatoria	Mediante Oficio dirigido a los Directores de Carrera y Profesor Responsable de Seguimiento a Graduados	N/A	Oficio de convocatoria
3	Oficio de convocatoria	Director de Carrera	Elaborar Plan de Encuentro de Graduados	Conjuntamente con el Profesor Responsable de Seguimiento a Graduados, elaboran el Plan de Encuentro de Graduados	N/A	Acta de la Reunión Plan de Encuentro de Graduados
4	Acta de la Reunión Plan de Encuentro de Graduados	Director de Carrera	Solicitar Aprobación Plan de Encuentro de Graduados	Mediante Oficio dirigido al Subdecano	N/A	Oficio de Aprobación
5	Oficio de Aprobación	Subdecano	Aprobar Plan de Encuentro de Graduados	Análisis del Plan de Encuentro de Graduados	¿Aprobado? Si: Pasa a 6 No: Regresa a 3	Oficio de Resolución y Ejecución del Encuentro de Graduados
6	Oficio de Ejecución Insumos	Director de Carrera	Ejecutar Encuentro de Graduados	Según Planificación de Encuentro	N/A	Insumos (Instructivo del Encuentro, Registro de Asistencia) Acta Encuentro de Graduados
7	Acta Encuentro de Graduados	Profesor Responsable de Seguimiento a Graduados	Elaborar Informe del Encuentro de Graduados	Revisión Insumos del Encuentro de graduados	N/A	Informe del Encuentro de Graduados

2.7 FOMENTO A LA INSERCIÓN LABORAL

No.	Entrada	Responsable ¿Quién?	Actividad ¿Qué?	¿Cómo?	¿Condición?	Salida
1	Informe de Diagnostico Informe estadístico de seguimiento a graduados Informe estadístico de seguimiento a no graduados	Analista de Gestión Académica	Generar Informe de Contacto Empresarial	Mediante revisión de los informes de seguimiento a graduados y no graduados, se obtienen la lista de empresas o instituciones para gestionar alianzas o convenios	N/A	Informe de Contacto Empresarial

 CARACTERIZACIÓN	MACRO PROCESO: GESTION DE FORMACIÓN PROCESO: GESTION ACADÉMICA SUBPROCESO: SEGUIMIENTO A GRADUADOS				FECHA: 07/05/2019	
	CÓDIGO: UNACH-PGF-01-05				VERSIÓN: 02	
	PUBLICADO <input type="checkbox"/>	EN ANALISIS <input checked="" type="checkbox"/>	BORRADOR <input type="checkbox"/>	OBSOLETO <input type="checkbox"/>	PÁGINA: 9 de 29	

2	Informe de Contacto Empresarial	Director Académico	Enviar Informe de Contacto Empresarial	Mediante Oficio dirigido a Decanato	N/A	Oficio de entrega
3	Oficio de entrega	Decanato de Facultad	Gestionar alianzas o convenios	Gestiona alianzas y/o convenios con empresas o instituciones	N/A	Alianzas y/o convenios con empresas
4	Alianzas y/o convenios con empresas	Analista de Gestión Académica	Elaborar Informe de Actividades de Vinculación empresarial	Mediante la revisión de los convenios	N/A	Informe de Actividades de vinculación empresarial
5	Informe de Actividades de Vinculación Empresarial	Analista de Gestión Académica	Enviar Informe de Actividades de Vinculación Empresarial	Mediante Oficio dirigido al Director Académico	N/A	Informe de Actividades de Vinculación Empresarial Oficio de entrega
5	Informe de Actividades de Vinculación Empresarial	Director Académico	Aprobar Informe de Actividades de Vinculación Empresarial	Mediante la revisión del Informe de Actividades de vinculación empresarial	¿Aprobado? Si: Pasa a 6 No: Regresa a 4	Resolución
7	Resolución	Analista de Gestión Académica	Ejecutar Actividades de Vinculación Empresarial	Ejecuta actividades de vinculación empresarial (capacitaciones, ferias laborales, etc.)	N/A	Informe de Ejecución de Actividades de Vinculación Empresarial
8	Informe de ejecución de Actividades de Vinculación Empresarial	Analista de Gestión Académica	Enviar Informe de Actividades de Vinculación Empresarial	Mediante Oficio dirigido al Director Académico	N/A	Oficio de entrega

2.8 ADMINISTRACIÓN BOLSA DE TRABAJO

No.	Entrada	Responsable ¿Quién?	Actividad ¿Qué?	¿Cómo?	¿Condición?	Salida
1	Informe de Diagnostico	Analista de Gestión Académica	Elaborar Plan de Actividades para la Bolsa de Trabajo	Planificando las actividades asociadas al servicio de Bolsa de Trabajo	N/A	Plan de Actividades en la Bolsa de Trabajo
2	Plan de Actividades en la Bolsa de Trabajo	Analista de Gestión Académica	Solicitar Aprobación Plan de Actividades en la Bolsa de Trabajo	Mediante Oficio dirigido al Director Académico	N/A	Oficio de aprobación
3	Oficio de aprobación del Plan de Actividades en la Bolsa de Trabajo	Director Académico	Aprobar Plan de Actividades en la Bolsa de Trabajo	Análisis del Plan de Actividades en la Bolsa de Trabajo	¿Aprobado? Si: Pasa a 3 No: Regresa a 1	Resolución
4	Oficio de Resolución	Analista de Gestión Académica	Ejecutar Plan de Actividades en la Bolsa de Trabajo	Ejecutar las actividades del Plan de Actividades en la Bolsa de Trabajo	N/A	Informe de Actividades en la Bolsa de Trabajo
5	Informe de Actividades en la Bolsa de Trabajo	Analista de Gestión Académica	Remitir Informe de Actividades en la Bolsa de Trabajo	Mediante Oficio dirigido al Director Académico	N/A	Oficio de entrega



CARACTERIZACIÓN

MACRO PROCESO: GESTIÓN DE FORMACIÓN
 PROCESO: GESTIÓN ACADÉMICA
 SUBPROCESO: SEGUIMIENTO A GRADUADOS

CÓDIGO: UNACH-PGF-01-05

PUBLICADO EN ANÁLISIS BORRADOR OBSOLETO

FECHA: 07/05/2019

VERSIÓN: 02

PÁGINA: 10 de 29

3. DIAGRAMA DE FLUJO

3.1 PLANIFICACIÓN DE ACTIVIDADES

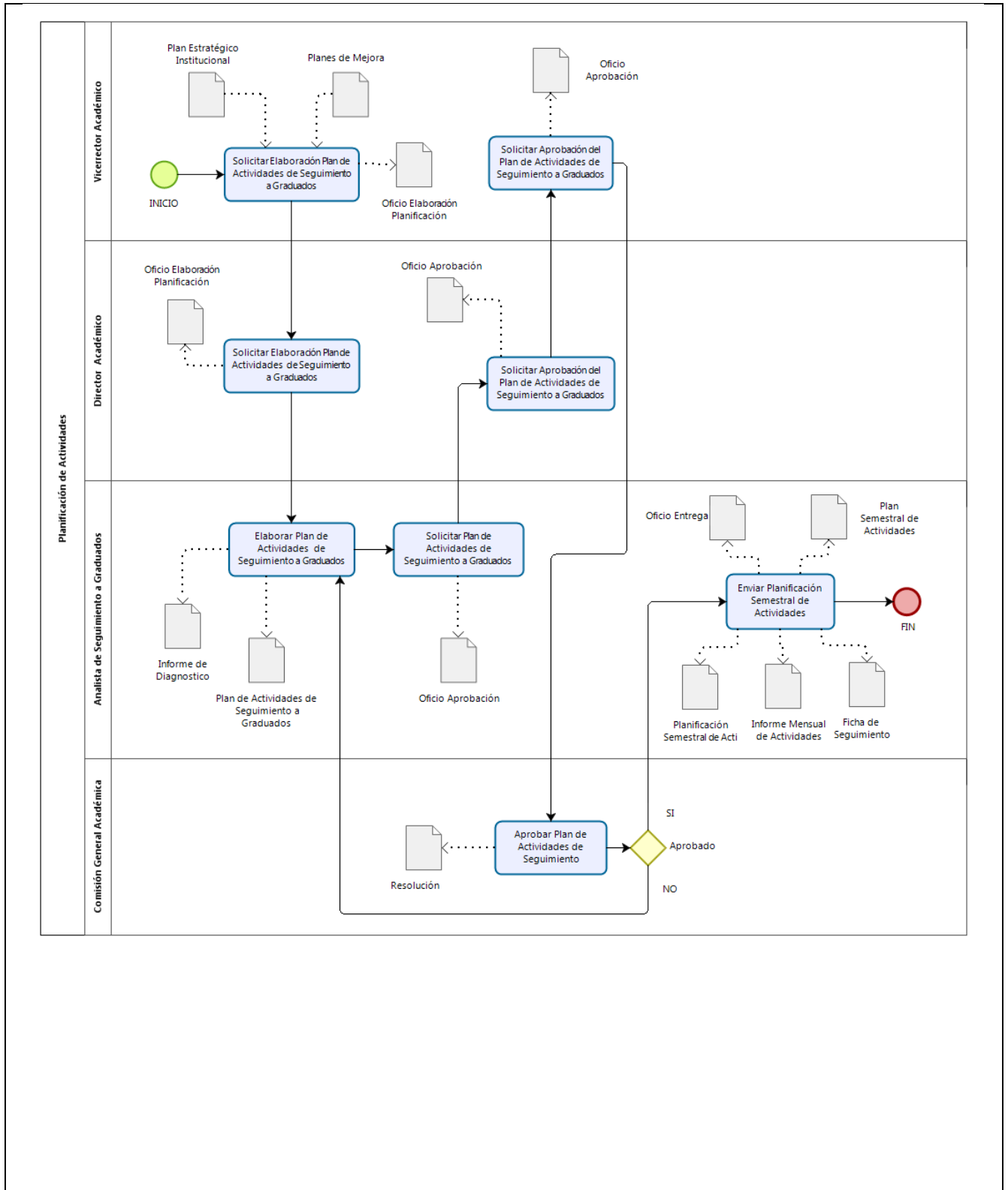



CARACTERIZACIÓN

3.2 INFORME ESTADÍSTICO DE SEGUIMIENTO A GRADUADOS Y NO GRADUADOS

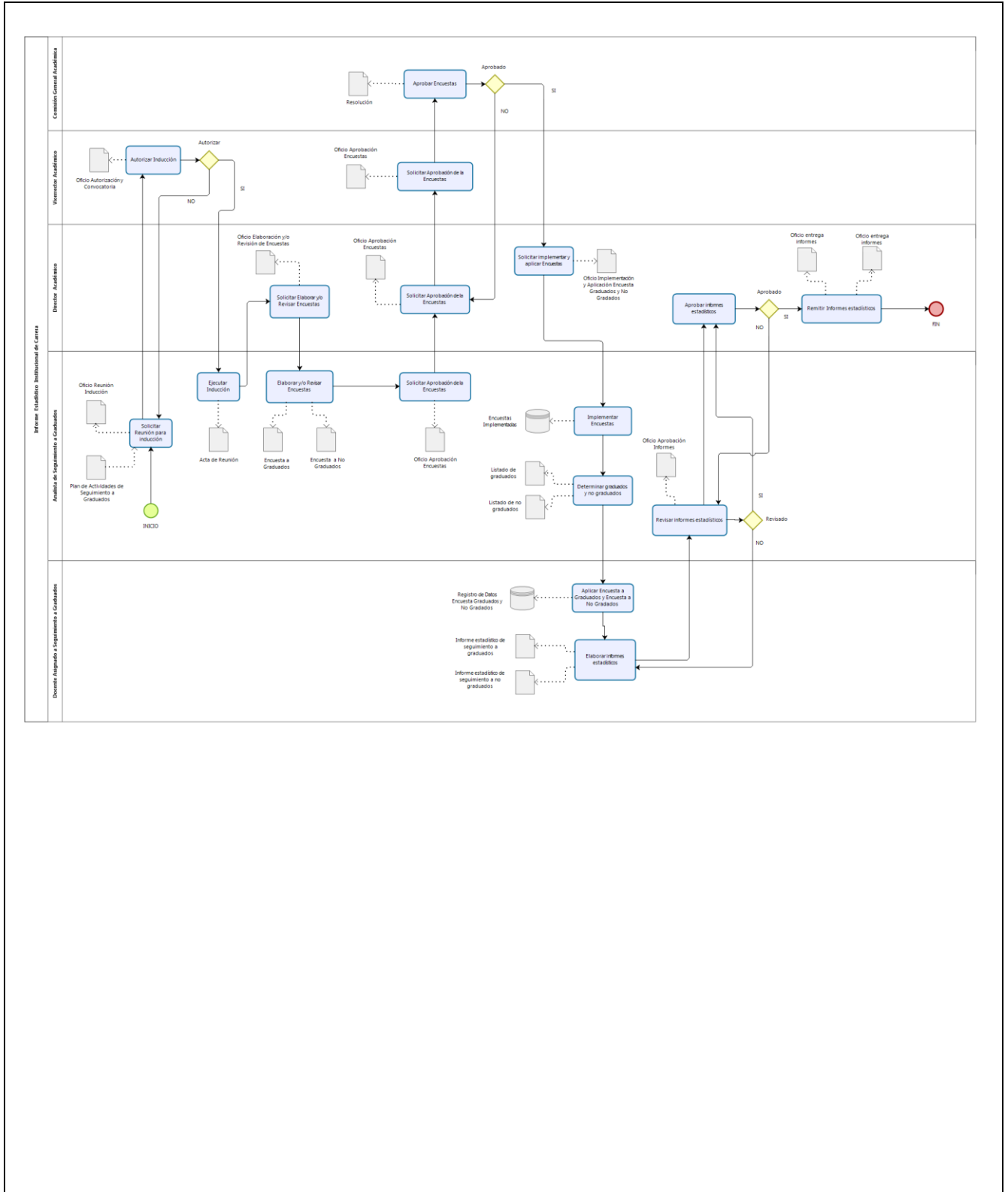



CARACTERIZACIÓN

MACRO PROCESO: GESTIÓN DE FORMACIÓN
PROCESO: GESTIÓN ACADÉMICA
SUBPROCESO: SEGUIMIENTO A GRADUADOS

CÓDIGO: UNACH-PGF-01-05

PUBLICADO



EN ANALISIS



BORRADOR



OBSOLETO



FECHA: 07/05/2019

VERSIÓN: 02

PÁGINA: 12 de 29

3.3 SOCIALIZACIÓN INFORME ESTADÍSTICO DE SEGUIMIENTO A GRADUADOS Y NO GRADUADOS

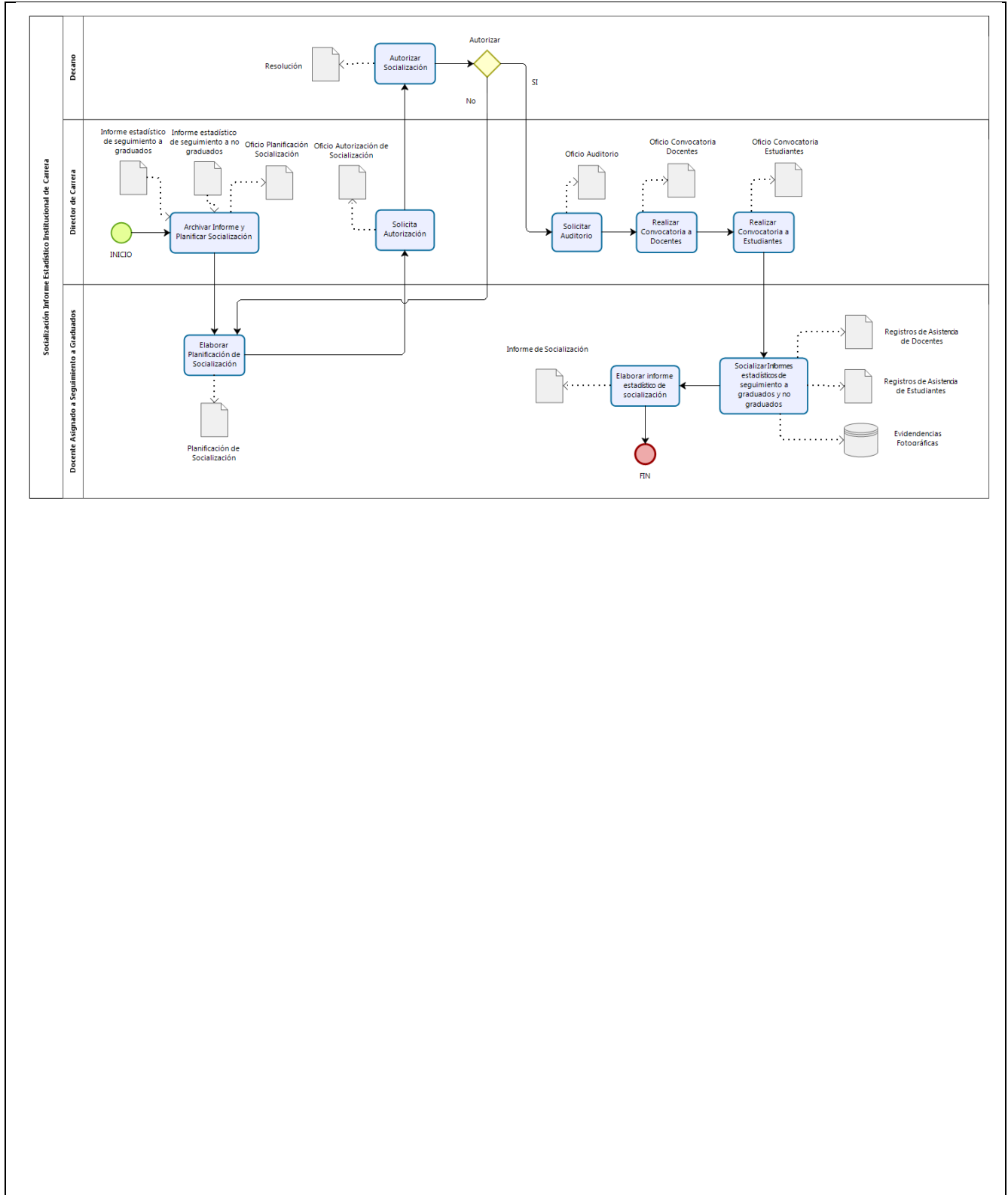



CARACTERIZACIÓN

MACRO PROCESO: GESTION DE FORMACIÓN
PROCESO: GESTION ACADÉMICA
SUBPROCESO: SEGUIMIENTO A GRADUADOS

CÓDIGO: UNACH-PGF-01-05

PUBLICADO EN ANALISIS BORRADOR OBSOLETO

FECHA: 07/05/2019

VERSIÓN: 02

PÁGINA: 13 de 29

3.4 PLAN DE MEJORAS DE SEGUIMIENTO A GRADUADOS

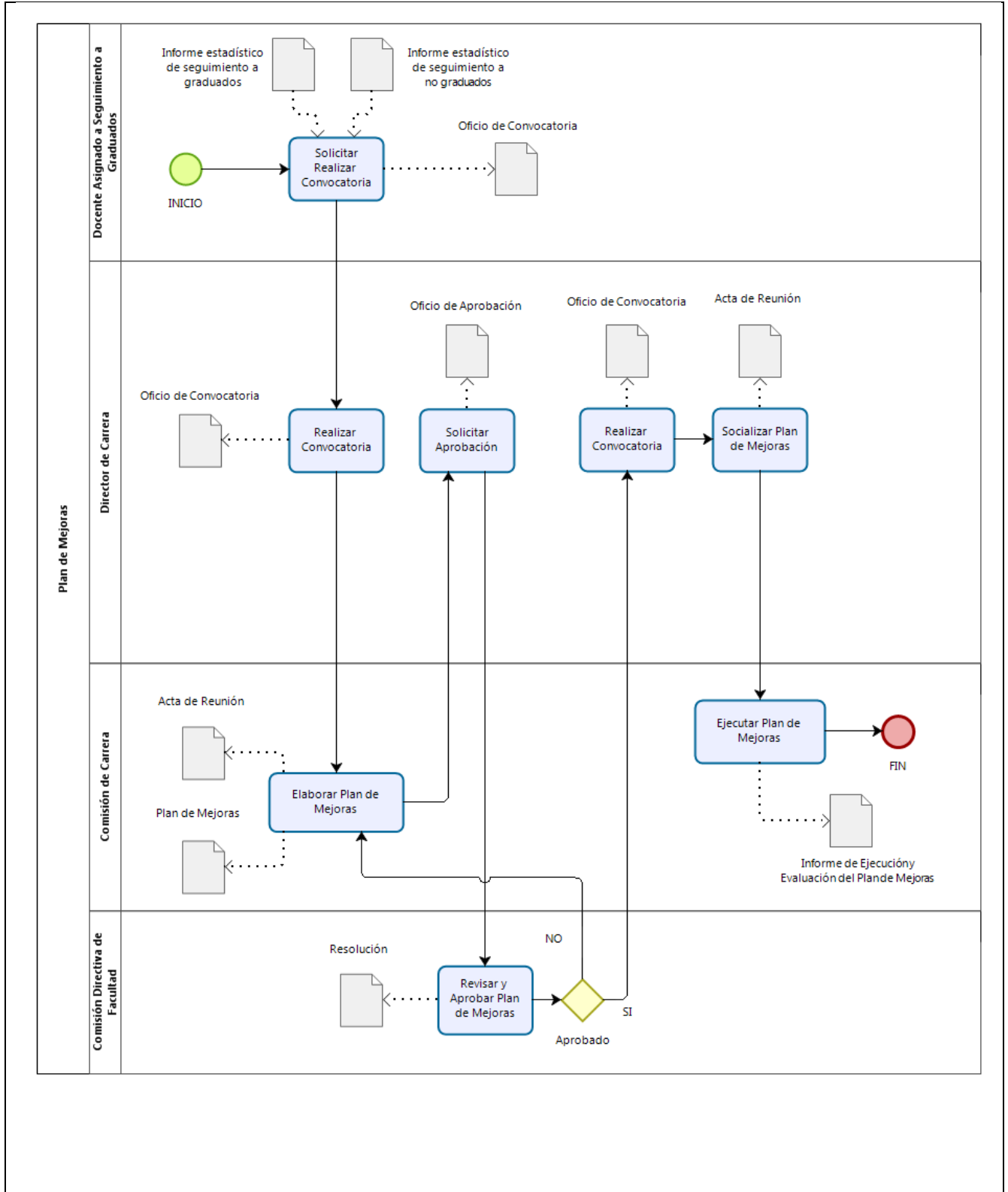



CARACTERIZACIÓN

MACRO PROCESO: GESTION DE FORMACIÓN
PROCESO: GESTION ACADÉMICA
SUBPROCESO: SEGUIMIENTO A GRADUADOS

FECHA: 07/05/2019

VERSIÓN: 02

CÓDIGO: UNACH-PGF-01-05

PUBLICADO



EN ANALISIS



BORRADOR



OBSOLETO



PÁGINA: 14 de 29

3.5 CAPACITACIÓN A GRADUADOS / ESTUDIANTES

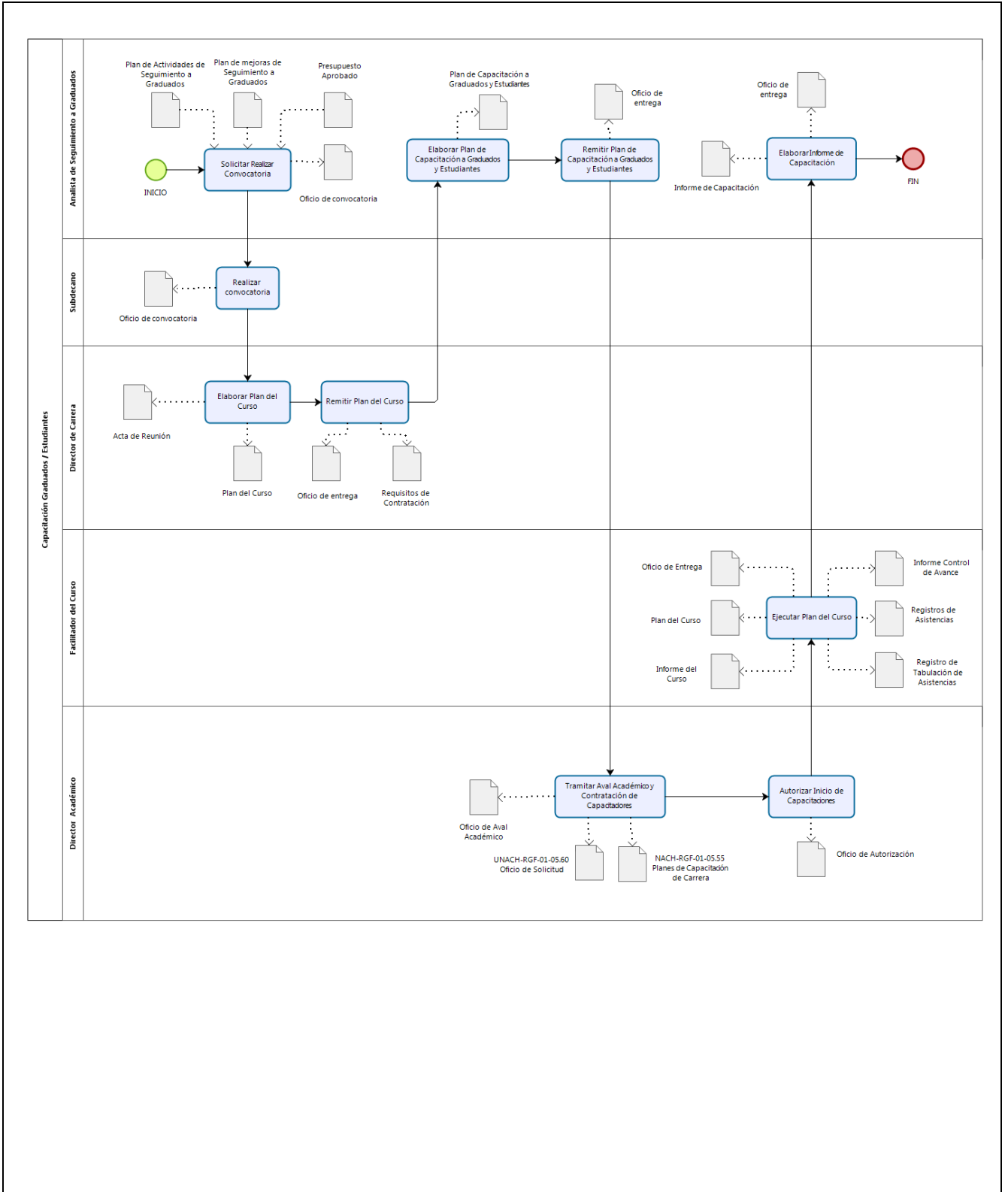



CARACTERIZACIÓN

MACRO PROCESO: GESTIÓN DE FORMACIÓN
PROCESO: GESTIÓN ACADÉMICA
SUBPROCESO: SEGUIMIENTO A GRADUADOS

CÓDIGO: UNACH-PGF-01-05

PUBLICADO EN ANÁLISIS BORRADOR OBSOLETO

FECHA: 07/05/2019

VERSIÓN: 02

PÁGINA: 15 de 29

3.6 ENCUESTRO DE GRADUADOS

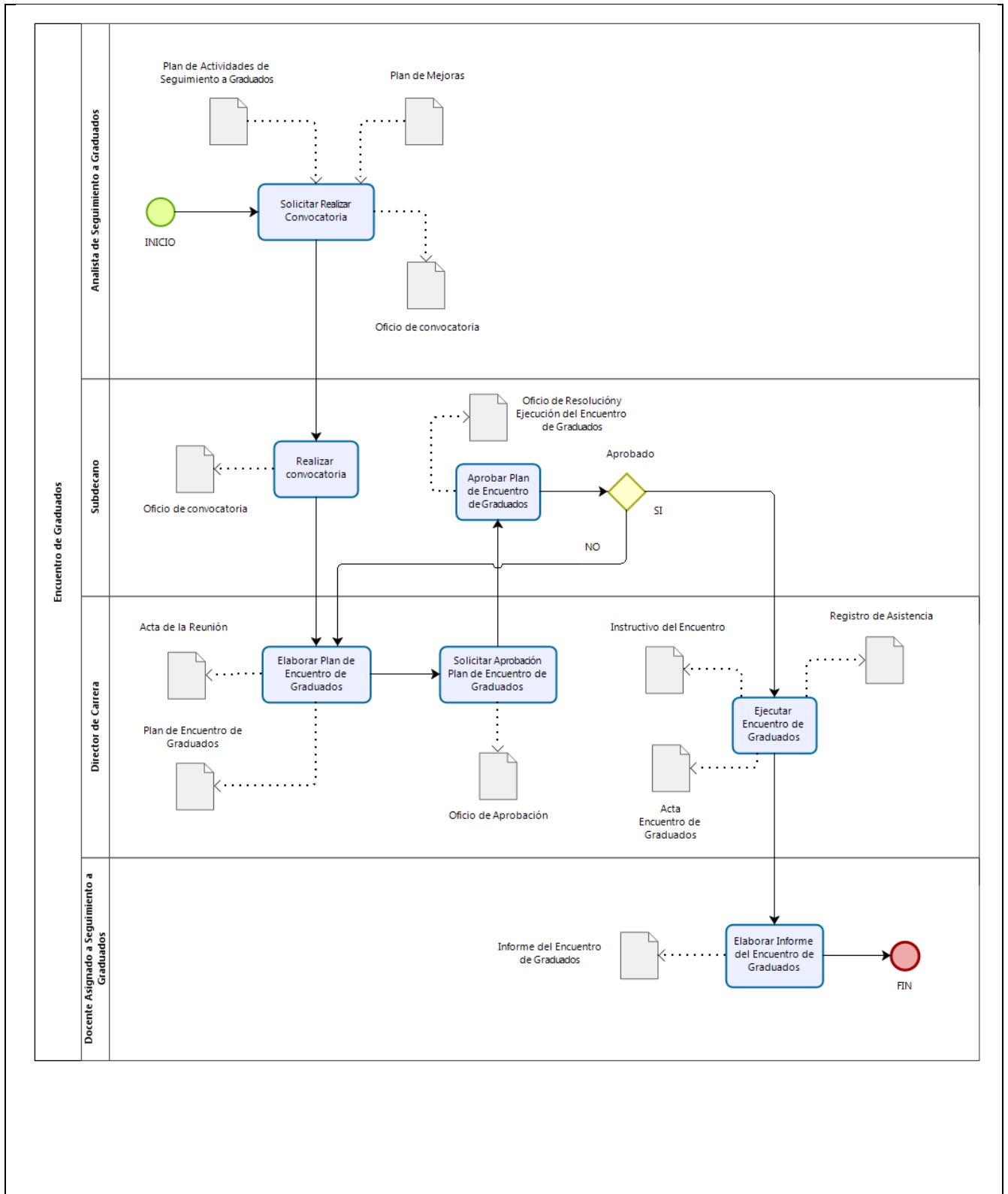



CARACTERIZACIÓN

MACRO PROCESO: GESTIÓN DE FORMACIÓN
PROCESO: GESTIÓN ACADÉMICA
SUBPROCESO: SEGUIMIENTO A GRADUADOS

CÓDIGO: UNACH-PGF-01-05

PUBLICADO



EN ANALISIS



BORRADOR



OBSOLETO



FECHA: 07/05/2019

VERSIÓN: 02

PÁGINA: 16 de 29

3.7 FOMENTO INSERCIÓN LABORAL

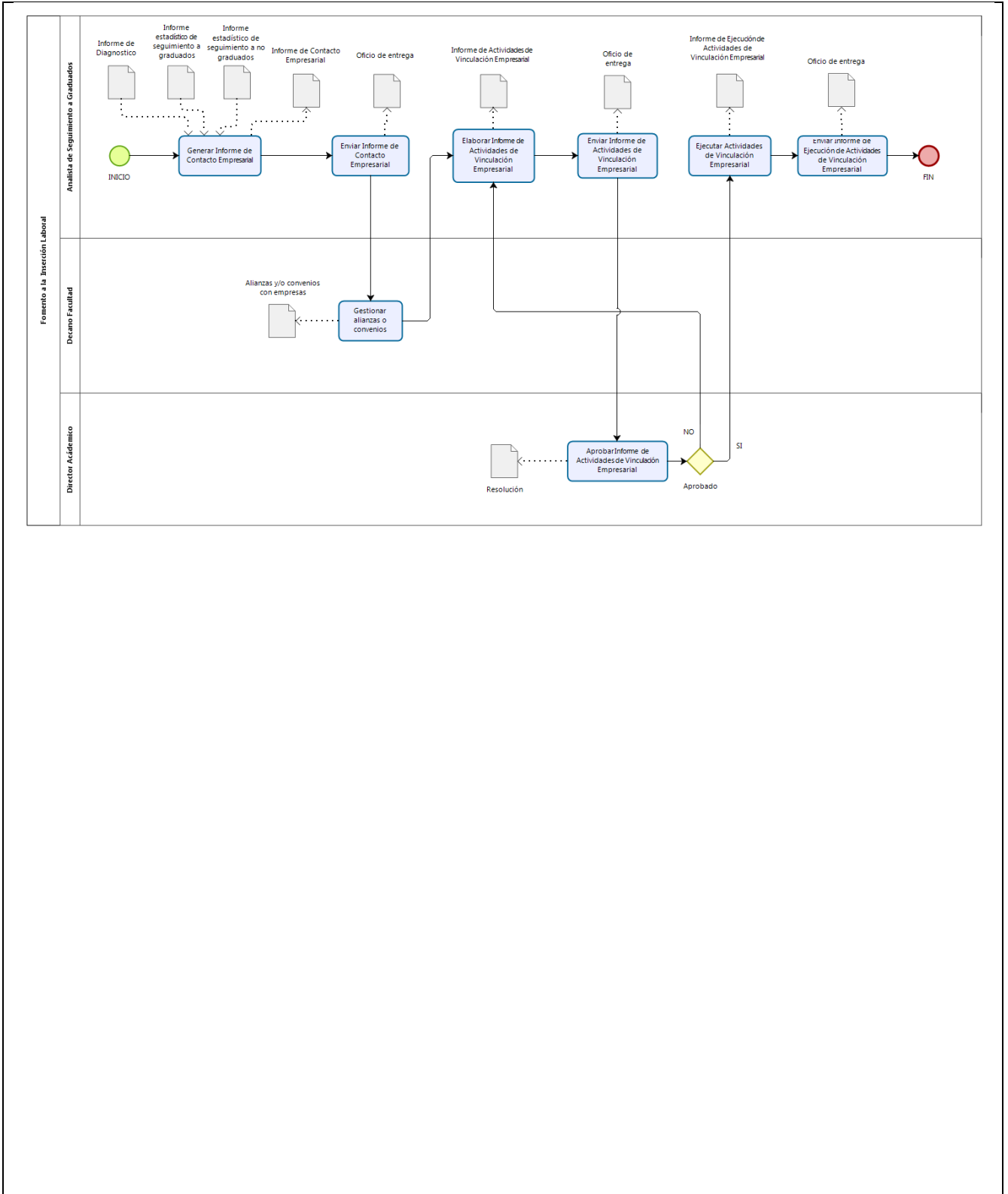



CARACTERIZACIÓN

MACRO PROCESO: GESTIÓN DE FORMACIÓN
PROCESO: GESTIÓN ACADÉMICA
SUBPROCESO: SEGUIMIENTO A GRADUADOS

CÓDIGO: UNACH-PGF-01-05

PUBLICADO EN ANALISIS BORRADOR OBSOLETO

FECHA: 07/05/2019

VERSIÓN: 02

PÁGINA: 17 de 29

3.8 ADMINISTRACIÓN DE BOLSA DE TRABAJO

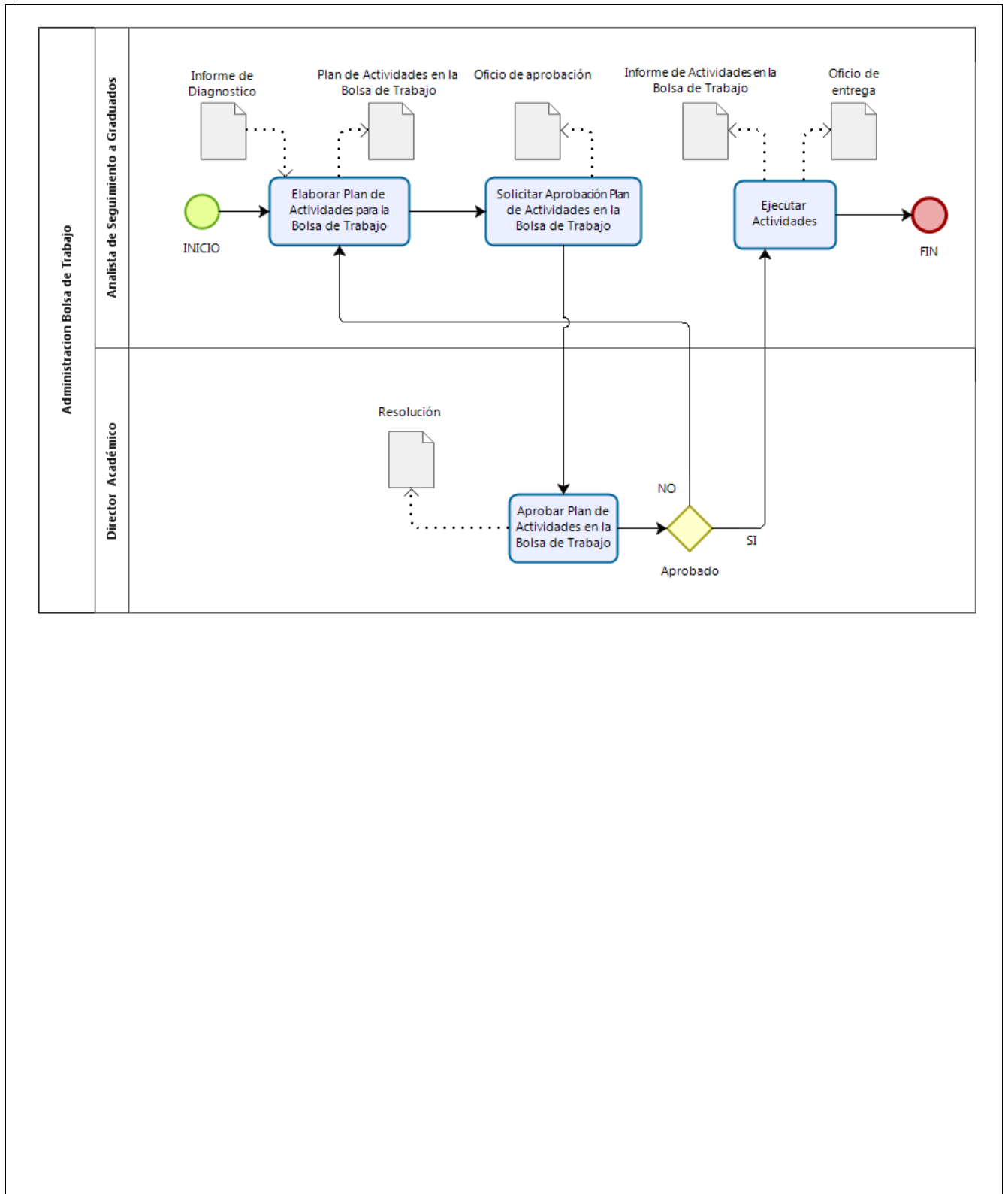

 CARACTERIZACIÓN	MACRO PROCESO: GESTION DE FORMACIÓN PROCESO: GESTION ACADÉMICA SUBPROCESO: SEGUIMIENTO A GRADUADOS				FECHA: 07/05/2019
	CÓDIGO: UNACH-PGF-01-05				VERSIÓN: 02
	PUBLICADO <input type="checkbox"/>	EN ANALISIS <input checked="" type="checkbox"/>	BORRADOR <input type="checkbox"/>	OBSOLETO <input type="checkbox"/>	PÁGINA: 18 de 29

4. DOCUMENTACIÓN DEL SUBPROCESO

4.1 REGISTROS: PLANIFICACION DE ACTIVIDADES

REGISTRO	UBICACIÓN	RECUPERACIÓN		RETENCIÓN	DISPOSICIÓN
		ORDEN	ACCESO		
Oficio Elaboración Planificación	Dirección General Académica	Cronológico	Restringido	7 años	Digitalización
Oficio Elaboración Planificación	Dirección General Académica	Cronológico	Restringido	7 años	Digitalización
Informe de Diagnostico	Dirección General Académica	Cronológico	Restringido	7 años	Digitalización
Plan Anual de Actividades Institucional de Seguimiento a Graduados	Dirección General Académica	Cronológico	Restringido	7 años	Digitalización
Oficio Aprobación Plan Actividades	Dirección General Académica	Cronológico	Restringido	7 años	Digitalización
Oficio Aprobación Plan Actividades	Dirección General Académica	Cronológico	Restringido	7 años	Digitalización
Oficio Aprobación Plan Actividades	Dirección General Académica	Cronológico	Restringido	7 años	Digitalización
Oficio Entrega Plan	Dirección General Académica	Cronológico	Restringido	7 años	Digitalización
Plan Semestral de Actividades	Dirección General Académica	Cronológico	Restringido	7 años	Digitalización
Planificación Semestral de Actividades	Dirección General Académica	Cronológico	Restringido	7 años	Digitalización
Informe Mensual de Actividades	Dirección General Académica	Cronológico	Restringido	7 años	Digitalización
Ficha de Seguimiento	Dirección General Académica	Cronológico	Restringido	7 años	Digitalización

4.2 REGISTROS: INFORME ESTADÍSTICO DE SEGUIMIENTO A GRADUADOS Y NO GRADUADOS

REGISTRO	UBICACIÓN	RECUPERACIÓN		RETENCIÓN	DISPOSICIÓN
		ORDEN	ACCESO		
Oficio Reunión Inducción	Dirección General Académica	Cronológico	Restringido	7 años	Digitalización
Oficio Autorización y Convocatoria	Dirección General Académica	Cronológico	Restringido	7 años	Digitalización
Acta de Reunión	Dirección General Académica	Cronológico	Restringido	7 años	Digitalización
Oficio Elaboración y/o Revisión de Encuestas	Dirección General Académica	Cronológico	Restringido	7 años	Digitalización
Encuesta a Graduados	Dirección General Académica	Cronológico	Restringido	7 años	Digitalización
Encuesta a No Graduados	Dirección General Académica	Cronológico	Restringido	7 años	Digitalización
Oficio Aprobación Encuestas	Dirección General Académica	Cronológico	Restringido	7 años	Digitalización
Oficio Aprobación Encuestas	Dirección General Académica	Cronológico	Restringido	7 años	Digitalización

 CARACTERIZACIÓN	MACRO PROCESO: GESTIÓN DE FORMACIÓN PROCESO: GESTIÓN ACADÉMICA SUBPROCESO: SEGUIMIENTO A GRADUADOS				FECHA: 07/05/2019	
	CÓDIGO: UNACH-PGF-01-05				VERSIÓN: 02	
	PUBLICADO <input type="checkbox"/>	EN ANÁLISIS <input checked="" type="checkbox"/>	BORRADOR <input type="checkbox"/>	OBSOLETO <input type="checkbox"/>	PÁGINA: 19 de 29	

Oficio Aprobación Encuestas	Dirección General Académica	Cronológico	Restringido	7 años	Digitalización
Oficio Implementación y Aplicación Encuestas	Dirección General Académica	Cronológico	Restringido	7 años	Digitalización
Listado de graduados	Dirección General Académica	Cronológico	Restringido	7 años	Digitalización
Listado de no graduados	Dirección General Académica	Cronológico	Restringido	7 años	Digitalización
Informe estadístico de seguimiento a graduados	Dirección General Académica	Cronológico	Restringido	7 años	Digitalización
Informe estadístico de seguimiento a no graduados	Dirección General Académica	Cronológico	Restringido	7 años	Digitalización
Oficio Aprobación Informes	Dirección General Académica	Cronológico	Restringido	7 años	Digitalización
Oficio entrega informes	Dirección General Académica	Cronológico	Restringido	7 años	Digitalización
Oficio entrega informes	Dirección General Académica	Cronológico	Restringido	7 años	Digitalización

4.3 REGISTROS: SOCIALIZACIÓN INFORME ESTADÍSTICO DE SEGUIMIENTO A GRADUADOS Y NO GRADUADOS

REGISTRO	UBICACIÓN	RECUPERACIÓN		RETENCIÓN	DISPOSICIÓN
		ORDEN	ACCESO		
Oficio Planificación Socialización	Dirección General Académica	Cronológico	Restringido	7 años	Digitalización
Planificación de Socialización	Dirección General Académica	Cronológico	Restringido	7 años	Digitalización
Oficio Autorización de Socialización	Dirección General Académica	Cronológico	Restringido	7 años	Digitalización
Oficio Auditorio	Dirección General Académica	Cronológico	Restringido	7 años	Digitalización
Oficio Convocatoria Docentes	Dirección General Académica	Cronológico	Restringido	7 años	Digitalización
Oficio Convocatoria Estudiantes	Dirección General Académica	Cronológico	Restringido	7 años	Digitalización
Registros de Asistencia Docentes	Dirección General Académica	Cronológico	Restringido	7 años	Digitalización
Registros de Asistencia Estudiantes	Dirección General Académica	Cronológico	Restringido	7 años	Digitalización
Informe de Socialización	Dirección General Académica	Cronológico	Restringido	7 años	Digitalización

4.4 REGISTROS: PLAN DE MEJORAS DE SEGUIMIENTO A GRADUADOS

REGISTRO	UBICACIÓN	RECUPERACIÓN		RETENCIÓN	DISPOSICIÓN
		ORDEN	ACCESO		
Oficio de Convocatoria	Dirección General Académica	Cronológico	Restringido	7 años	Digitalización
Oficio de Convocatoria	Dirección General Académica	Cronológico	Restringido	7 años	Digitalización

 CARACTERIZACIÓN	MACRO PROCESO: GESTIÓN DE FORMACIÓN PROCESO: GESTIÓN ACADÉMICA SUBPROCESO: SEGUIMIENTO A GRADUADOS				FECHA: 07/05/2019	
	CÓDIGO: UNACH-PGF-01-05				VERSIÓN: 02	
	PUBLICADO <input type="checkbox"/>	EN ANALISIS <input checked="" type="checkbox"/>	BORRADOR <input type="checkbox"/>	OBSOLETO <input type="checkbox"/>	PÁGINA: 20 de 29	

Acta de Reunión	Dirección General Académica	Cronológico	Restringido	7 años	Digitalización
Plan de Mejoras	Dirección General Académica	Cronológico	Restringido	7 años	Digitalización
Oficio de Aprobación	Dirección General Académica	Cronológico	Restringido	7 años	Digitalización
Oficio de Convocatoria	Dirección General Académica	Cronológico	Restringido	7 años	Digitalización
Acta de Reunión	Dirección General Académica	Cronológico	Restringido	7 años	Digitalización
Informe de Ejecución y Evaluación del Plan de Mejoras	Dirección General Académica	Cronológico	Restringido	7 años	Digitalización

4.5 REGISTROS: CAPACITACIÓN A GRADUADOS / ESTUDIANTES

REGISTRO	UBICACIÓN	RECUPERACIÓN		RETENCIÓN	DISPOSICIÓN
		ORDEN	ACCESO		
Oficio de convocatoria	Dirección General Académica	Cronológico	Restringido	7 años	Digitalización
Oficio de convocatoria	Dirección General Académica	Cronológico	Restringido	7 años	Digitalización
Acta de Reunión	Dirección General Académica	Cronológico	Restringido	7 años	Digitalización
Plan del Curso	Dirección General Académica	Cronológico	Restringido	7 años	Digitalización
Oficio de entrega	Dirección General Académica	Cronológico	Restringido	7 años	Digitalización
Plan de Capacitación a Graduados y Estudiantes	Dirección General Académica	Cronológico	Restringido	7 años	Digitalización
Oficio de entrega	Dirección General Académica	Cronológico	Restringido	7 años	Digitalización
Oficio de Aval Académico	Dirección General Académica	Cronológico	Restringido	7 años	Digitalización
Oficio de Autorización	Dirección General Académica	Cronológico	Restringido	7 años	Digitalización
Informe del Curso	Dirección General Académica	Cronológico	Restringido	7 años	Digitalización
Informe Control de Avance	Dirección General Académica	Cronológico	Restringido	7 años	Digitalización
Registros de Asistencias	Dirección General Académica	Cronológico	Restringido	7 años	Digitalización
Registro de Tabulación de Asistencias	Dirección General Académica	Cronológico	Restringido	7 años	Digitalización
Oficio de entrega	Dirección General Académica	Cronológico	Restringido	7 años	Digitalización
Informe de Capacitación	Dirección General Académica	Cronológico	Restringido	7 años	Digitalización
Oficio de entrega	Dirección General Académica	Cronológico	Restringido	7 años	Digitalización

 CARACTERIZACIÓN	MACRO PROCESO: GESTION DE FORMACIÓN PROCESO: GESTION ACADÉMICA SUBPROCESO: SEGUIMIENTO A GRADUADOS				FECHA: 07/05/2019	
	CÓDIGO: UNACH-PGF-01-05				VERSIÓN: 02	
	PUBLICADO <input type="checkbox"/>	EN ANALISIS <input checked="" type="checkbox"/>	BORRADOR <input type="checkbox"/>	OBSOLETO <input type="checkbox"/>	PÁGINA: 21 de 29	

4.6 REGISTROS: ENCUENTRO DE GRADUADOS

REGISTRO	UBICACIÓN	RECUPERACIÓN		RETENCIÓN	DISPOSICIÓN
		ORDEN	ACCESO		
Oficio de convocatoria	Dirección General Académica	Cronológico	Restringido	7 años	Digitalización
Oficio de convocatoria	Dirección General Académica	Cronológico	Restringido	7 años	Digitalización
Acta de la Reunión	Dirección General Académica	Cronológico	Restringido	7 años	Digitalización
Plan de Encuentro de Graduados	Dirección General Académica	Cronológico	Restringido	7 años	Digitalización
Oficio de Aprobación	Dirección General Académica	Cronológico	Restringido	7 años	Digitalización
Oficio de Resolución y Ejecución del Encuentro de Graduados	Dirección General Académica	Cronológico	Restringido	7 años	Digitalización
Instructivo del Encuentro	Dirección General Académica	Cronológico	Restringido	7 años	Digitalización
Registro de Asistencia	Dirección General Académica	Cronológico	Restringido	7 años	Digitalización
Acta Encuentro de Graduados	Dirección General Académica	Cronológico	Restringido	7 años	Digitalización
Informe del Encuentro de Graduados	Dirección General Académica	Cronológico	Restringido	7 años	Digitalización

4.7 REGISTROS: FOMENTO A LA INSERCIÓN LABORAL

REGISTRO	UBICACIÓN	RECUPERACIÓN		RETENCIÓN	DISPOSICIÓN
		ORDEN	ACCESO		
Informe de Contacto Empresarial	Dirección General Académica	Cronológico	Restringido	7 años	Digitalización
Oficio de entrega	Dirección General Académica	Cronológico	Restringido	7 años	Digitalización
Alianzas y/o convenios con empresas	Dirección General Académica	Cronológico	Restringido	7 años	Digitalización
Informe de Actividades de Vinculación Empresarial	Dirección General Académica	Cronológico	Restringido	7 años	Digitalización
Oficio de Entrega	Dirección General Académica	Cronológico	Restringido	7 años	Digitalización
Resolución	Dirección General Académica	Cronológico	Restringido	7 años	Digitalización
Informe de Ejecución Actividades de Vinculación Empresarial	Dirección General Académica	Cronológico	Restringido	7 años	Digitalización
Oficio de Entrega	Dirección General Académica	Cronológico	Restringido	7 años	Digitalización

 CARACTERIZACIÓN	MACRO PROCESO: GESTIÓN DE FORMACIÓN PROCESO: GESTIÓN ACADÉMICA SUBPROCESO: SEGUIMIENTO A GRADUADOS				FECHA: 07/05/2019	
	CÓDIGO: UNACH-PGF-01-05				VERSIÓN: 02	
	PUBLICADO <input type="checkbox"/>	EN ANÁLISIS <input checked="" type="checkbox"/>	BORRADOR <input type="checkbox"/>	OBSOLETO <input type="checkbox"/>	PÁGINA: 22 de 29	

4.8 REGISTROS: ADMINISTRACIÓN BOLSA DE TRABAJO

REGISTRO	UBICACIÓN	RECUPERACIÓN		RETENCIÓN	DISPOSICIÓN
		ORDEN	ACCESO		
Plan de Actividades en la Bolsa de Trabajo	Dirección General Académica	Cronológico	Restringido	7 años	Digitalización
Oficio de aprobación	Dirección General Académica	Cronológico	Restringido	7 años	Digitalización
Resolución	Dirección General Académica	Cronológico	Restringido	7 años	Digitalización
Informe de Actividades en la Bolsa de Trabajo	Dirección General Académica	Cronológico	Restringido	7 años	Digitalización
Oficio de entrega	Dirección General Académica	Cronológico	Restringido	7 años	Digitalización

5. FORMATOS DE DOCUMENTOS

5.1 PLANIFICACIÓN DE ACTIVIDADES

CÓDIGO	NOMBRE	VERSIÓN	FECHA ÚLTIMA REVISIÓN	DISTRIBUCIÓN
UNACH-RGF-01-05-01-01.01	Oficio Elaboración Planificación	01	17-05-2018	Vicerrector Académico Dirección Académica Autoridades de Facultad Directores de Carrera Profesor Responsable de Seguimiento a Graduados
UNACH-RGF-01-05-01-01.02	Oficio Elaboración Planificación	01	17-05-2018	Vicerrector Académico Dirección Académica Autoridades de Facultad Directores de Carrera Profesor Responsable de Seguimiento a Graduados
UNACH-RGF-01-05-01-01.03	Informe de Diagnostico	01	17-05-2018	Vicerrector Académico Dirección Académica Autoridades de Facultad Directores de Carrera Profesor Responsable de Seguimiento a Graduados
UNACH-RGF-01-05-01-01.04	Plan Anual de Actividades Institucional de Seguimiento a Graduados	01	17-05-2018	Vicerrector Académico Dirección Académica Autoridades de Facultad Directores de Carrera Profesor Responsable de Seguimiento a Graduados
UNACH-RGF-01-05-01-01.05	Oficio Aprobación Plan Actividades	01	17-05-2018	Vicerrector Académico Dirección Académica Autoridades de Facultad Directores de Carrera Profesor Responsable de Seguimiento a Graduados
UNACH-RGF-01-05-01-01.06	Oficio Aprobación Plan Actividades	01	17-05-2018	Vicerrector Académico Dirección Académica Autoridades de Facultad Directores de Carrera Profesor Responsable de Seguimiento a Graduados
UNACH-RGF-01-05-01-01.07	Oficio Aprobación Plan Actividades	01	17-05-2018	Vicerrector Académico Dirección Académica Autoridades de Facultad Directores de Carrera Profesor Responsable de Seguimiento a Graduados
UNACH-RGF-01-05-01-01.08	Oficio Entrega Plan	01	17-05-2018	Vicerrector Académico Dirección Académica Autoridades de Facultad Directores de Carrera

 CARACTERIZACIÓN	MACRO PROCESO: GESTIÓN DE FORMACIÓN PROCESO: GESTIÓN ACADÉMICA SUBPROCESO: SEGUIMIENTO A GRADUADOS				FECHA: 07/05/2019
	CÓDIGO: UNACH-PGF-01-05				VERSIÓN: 02
	PUBLICADO <input type="checkbox"/>	EN ANALISIS <input checked="" type="checkbox"/>	BORRADOR <input type="checkbox"/>	OBSOLETO <input type="checkbox"/>	PÁGINA: 23 de 29

				Profesor Responsable de Seguimiento a Graduados
UNACH-RGF-01-05-01-01.09	Plan Semestral de Actividades	01	17-05-2018	Vicerrector Académico Dirección Académica Autoridades de Facultad Directores de Carrera Profesor Responsable de Seguimiento a Graduados
UNACH-RGF-01-05-01-01.10	Planificación Semestral de Actividades	01	17-05-2018	Vicerrector Académico Dirección Académica Autoridades de Facultad Directores de Carrera Profesor Responsable de Seguimiento a Graduados
UNACH-RGF-01-05-01-01.11	Informe Mensual de Actividades	01	17-05-2018	Vicerrector Académico Dirección Académica Autoridades de Facultad Directores de Carrera Profesor Responsable de Seguimiento a Graduados
UNACH-RGF-01-05-01-01.12	Ficha de Seguimiento	01	17-05-2018	Vicerrector Académico Dirección Académica Autoridades de Facultad Directores de Carrera Profesor Responsable de Seguimiento a Graduados

5.2 INFORME ESTADÍSTICO DE SEGUIMIENTO A GRADUADOS Y NO GRADUADOS

CÓDIGO	NOMBRE	VERSIÓN	FECHA ÚLTIMA REVISIÓN	DISTRIBUCIÓN
UNACH-RGF-01-05-01-02.01	Oficio Reunión Inducción	01	17-05-2018	Vicerrector Académico Dirección Académica Autoridades de Facultad Directores de Carrera Profesor Responsable de Seguimiento a Graduados
UNACH-RGF-01-05-01-02.02	Oficio Autorización y Convocatoria	01	17-05-2018	Vicerrector Académico Dirección Académica Autoridades de Facultad Directores de Carrera Profesor Responsable de Seguimiento a Graduados
UNACH-RGF-01-05-01-02.03	Acta de Reunión	01	17-05-2018	Vicerrector Académico Dirección Académica Autoridades de Facultad Directores de Carrera Profesor Responsable de Seguimiento a Graduados
UNACH-RGF-01-05-01-02.04	Oficio Elaboración y/o Revisión de Encuestas	01	17-05-2018	Vicerrector Académico Dirección Académica Autoridades de Facultad Directores de Carrera Profesor Responsable de Seguimiento a Graduados
UNACH-RGF-01-05-01-02.05	Encuesta a Graduados	01	17-05-2018	Vicerrector Académico Dirección Académica Autoridades de Facultad Directores de Carrera Profesor Responsable de Seguimiento a Graduados
UNACH-RGF-01-05-01-02.06	Encuesta a No Graduados	01	17-05-2018	Vicerrector Académico Dirección Académica Autoridades de Facultad Directores de Carrera Profesor Responsable de Seguimiento a Graduados
UNACH-RGF-01-05-01-02.07	Oficio Aprobación Encuestas	01	17-05-2018	Vicerrector Académico Dirección Académica Autoridades de Facultad Directores de Carrera Profesor Responsable de Seguimiento a Graduados

 CARACTERIZACIÓN	MACRO PROCESO: GESTION DE FORMACIÓN PROCESO: GESTION ACADÉMICA SUBPROCESO: SEGUIMIENTO A GRADUADOS				FECHA: 07/05/2019
	CÓDIGO: UNACH-PGF-01-05				VERSIÓN: 02
	PUBLICADO <input type="checkbox"/>	EN ANALISIS <input checked="" type="checkbox"/>	BORRADOR <input type="checkbox"/>	OBSOLETO <input type="checkbox"/>	PÁGINA: 24 de 29

UNACH-RGF-01-05-01-02.08	Oficio Aprobación Encuestas	01	17-05-2018	Vicerrector Académico Dirección Académica Autoridades de Facultad Directores de Carrera Profesor Responsable de Seguimiento a Graduados
UNACH-RGF-01-05-01-02.09	Oficio Aprobación Encuestas	01	17-05-2018	Vicerrector Académico Dirección Académica Autoridades de Facultad Directores de Carrera Profesor Responsable de Seguimiento a Graduados
UNACH-RGF-01-05-01-02.10	Oficio Implementación y Aplicación Encuestas	01	17-05-2018	Vicerrector Académico Dirección Académica Autoridades de Facultad Directores de Carrera Profesor Responsable de Seguimiento a Graduados
UNACH-IGF-01-05-01-02.11	Listado de graduados	01	17-05-2018	Vicerrector Académico Dirección Académica Autoridades de Facultad Directores de Carrera Profesor Responsable de Seguimiento a Graduados
UNACH-IGF-01-05-01-02.12	Listado de no graduados	01	17-05-2018	Vicerrector Académico Dirección Académica Autoridades de Facultad Directores de Carrera Profesor Responsable de Seguimiento a Graduados
UNACH-RGF-01-05-01-02.13	Informe estadístico de seguimiento a graduados	01	17-05-2018	Vicerrector Académico Dirección Académica Autoridades de Facultad Directores de Carrera Profesor Responsable de Seguimiento a Graduados
UNACH-RGF-01-05-01-02.14	Informe estadístico de seguimiento a no graduados	01	17-05-2018	Vicerrector Académico Dirección Académica Autoridades de Facultad Directores de Carrera Profesor Responsable de Seguimiento a Graduados
UNACH-RGF-01-05-01-02.15	Oficio Aprobación Informes	01	17-05-2018	Vicerrector Académico Dirección Académica Autoridades de Facultad Directores de Carrera Profesor Responsable de Seguimiento a Graduados
UNACH-RGF-01-05-01-02.16	Oficio entrega informe estadístico de seguimiento a graduados y no graduados	01	17-05-2018	Vicerrector Académico Dirección Académica Autoridades de Facultad Directores de Carrera Profesor Responsable de Seguimiento a Graduados
UNACH-RGF-01-05-01-02.17	Oficio entrega informe estadístico de seguimiento a graduados y no graduados	01	17-05-2018	Vicerrector Académico Dirección Académica Autoridades de Facultad Directores de Carrera Profesor Responsable de Seguimiento a Graduados

5.3 SOCIALIZACIÓN INFORME ESTADÍSTICO DE SEGUIMIENTO A GRADUADOS Y NO GRADUADOS

CÓDIGO	NOMBRE	VERSIÓN	FECHA ÚLTIMA REVISIÓN	DISTRIBUCIÓN
UNACH-RGF-01-05-01-03.01	Oficio Planificación Socialización	01	17-05-2018	Vicerrector Académico Dirección Académica Autoridades de Facultad Directores de Carrera Profesor Responsable de Seguimiento a Graduados
UNACH-RGF-01-05-01-03.02	Planificación de Socialización	01	17-05-2018	Vicerrector Académico Dirección Académica Autoridades de Facultad Directores de Carrera

 CARACTERIZACIÓN	MACRO PROCESO: GESTION DE FORMACIÓN PROCESO: GESTION ACADÉMICA SUBPROCESO: SEGUIMIENTO A GRADUADOS				FECHA: 07/05/2019
	CÓDIGO: UNACH-PGF-01-05				VERSIÓN: 02
	PUBLICADO <input type="checkbox"/>	EN ANALISIS <input checked="" type="checkbox"/>	BORRADOR <input type="checkbox"/>	OBSOLETO <input type="checkbox"/>	PÁGINA: 25 de 29

				Profesor Responsable de Seguimiento a Graduados
UNACH-RGF-01-05-01-03.03	Oficio Autorización de Socialización	01	17-05-2018	Vicerrector Académico Dirección Académica Autoridades de Facultad Directores de Carrera Profesor Responsable de Seguimiento a Graduados
UNACH-RGF-01-05-01-03.04	Oficio Auditorio	01	17-05-2018	Vicerrector Académico Dirección Académica Autoridades de Facultad Directores de Carrera Profesor Responsable de Seguimiento a Graduados
UNACH-RGF-01-05-01-03.05	Oficio Convocatoria Docentes	01	17-05-2018	Vicerrector Académico Dirección Académica Autoridades de Facultad Directores de Carrera Profesor Responsable de Seguimiento a Graduados
UNACH-RGF-01-05-01-03.06	Oficio Convocatoria Estudiantes	01	17-05-2018	Vicerrector Académico Dirección Académica Autoridades de Facultad Directores de Carrera Profesor Responsable de Seguimiento a Graduados
UNACH-RGF-01-05-01-03.07	Registros de Asistencia Docentes	01	17-05-2018	Vicerrector Académico Dirección Académica Autoridades de Facultad Directores de Carrera Profesor Responsable de Seguimiento a Graduados
UNACH-RGF-01-05-01-03.08	Registros de Asistencia Estudiantes	01	17-05-2018	Vicerrector Académico Dirección Académica Autoridades de Facultad Directores de Carrera Profesor Responsable de Seguimiento a Graduados
UNACH-RGF-01-05-01-03.09	Informe de Socialización	01	17-05-2018	Vicerrector Académico Dirección Académica Autoridades de Facultad Directores de Carrera Profesor Responsable de Seguimiento a Graduados

5.4 PLAN DE MEJORAS DE SEGUIMIENTO A GRADUADOS

CÓDIGO	NOMBRE	VERSIÓN	FECHA ÚLTIMA REVISIÓN	DISTRIBUCIÓN
UNACH-RGF-01-05-01-04.01	Oficio de Convocatoria	01	17-05-2018	Vicerrector Académico Dirección Académica Autoridades de Facultad Directores de Carrera Profesor Responsable de Seguimiento a Graduados
UNACH-RGF-01-05-01-04.02	Oficio de Convocatoria	01	17-05-2018	Vicerrector Académico Dirección Académica Autoridades de Facultad Directores de Carrera Profesor Responsable de Seguimiento a Graduados
UNACH-RGF-01-05-01-04.03	Acta de Reunión	01	17-05-2018	Vicerrector Académico Dirección Académica Autoridades de Facultad Directores de Carrera Profesor Responsable de Seguimiento a Graduados
UNACH-RGF-01-05-01-04.04	Plan de Mejoras	01	17-05-2018	Vicerrector Académico Dirección Académica Autoridades de Facultad Directores de Carrera Profesor Responsable de Seguimiento a Graduados

 CARACTERIZACIÓN	MACRO PROCESO: GESTION DE FORMACIÓN PROCESO: GESTION ACADÉMICA SUBPROCESO: SEGUIMIENTO A GRADUADOS				FECHA: 07/05/2019
	CÓDIGO: UNACH-PGF-01-05				VERSIÓN: 02
	PUBLICADO <input type="checkbox"/>	EN ANALISIS <input checked="" type="checkbox"/>	BORRADOR <input type="checkbox"/>	OBSOLETO <input type="checkbox"/>	PÁGINA: 26 de 29

UNACH-RGF-01-05-01-04.05	Oficio de Aprobación	01	17-05-2018	Vicerrector Académico Dirección Académica Autoridades de Facultad Directores de Carrera Profesor Responsable de Seguimiento a Graduados
UNACH-RGF-01-05-01-04.06	Oficio de Convocatoria	01	17-05-2018	Vicerrector Académico Dirección Académica Autoridades de Facultad Directores de Carrera Profesor Responsable de Seguimiento a Graduados
UNACH-RGF-01-05-01-04.07	Acta de Reunión	01	17-05-2018	Vicerrector Académico Dirección Académica Autoridades de Facultad Directores de Carrera Profesor Responsable de Seguimiento a Graduados
UNACH-RGF-01-05-01-04.08	Informe de Ejecución y Evaluación del Plan de Mejoras	01	17-05-2018	Vicerrector Académico Dirección Académica Autoridades de Facultad Directores de Carrera Profesor Responsable de Seguimiento a Graduados

5.5 CAPACITACIÓN A GRADUADOS / ESTUDIANTES

CÓDIGO	NOMBRE	VERSIÓN	FECHA ÚLTIMA REVISIÓN	DISTRIBUCIÓN
UNACH-RGF-01-05-01-05.01	Oficio de convocatoria	01	17-05-2018	Vicerrector Académico Dirección Académica Autoridades de Facultad Directores de Carrera Profesor Responsable de Seguimiento a Graduados
UNACH-RGF-01-05-01-05.02	Oficio de convocatoria	01	17-05-2018	Vicerrector Académico Dirección Académica Autoridades de Facultad Directores de Carrera Profesor Responsable de Seguimiento a Graduados
UNACH-RGF-01-05-01-05.03	Acta de Reunión	01	17-05-2018	Vicerrector Académico Dirección Académica Autoridades de Facultad Directores de Carrera Profesor Responsable de Seguimiento a Graduados
UNACH-RGF-01-05-01-05.04	Plan del Curso	01	17-05-2018	Vicerrector Académico Dirección Académica Autoridades de Facultad Directores de Carrera Profesor Responsable de Seguimiento a Graduados
UNACH-RGF-01-05-01-05.05	Oficio de entrega	01	17-05-2018	Vicerrector Académico Dirección Académica Autoridades de Facultad Directores de Carrera Profesor Responsable de Seguimiento a Graduados
UNACH-RGF-01-05-01-05.06	Plan de Capacitación a Graduados y Estudiantes	01	17-05-2018	Vicerrector Académico Dirección Académica Autoridades de Facultad Directores de Carrera Profesor Responsable de Seguimiento a Graduados
UNACH-RGF-01-05-01-05.07	Oficio de entrega	01	17-05-2018	Vicerrector Académico Dirección Académica Autoridades de Facultad Directores de Carrera Profesor Responsable de Seguimiento a Graduados
UNACH-RGF-01-05-01-05.08	Oficio de Aval Académico	01	17-05-2018	Vicerrector Académico Dirección Académica Autoridades de Facultad Directores de Carrera



CARACTERIZACIÓN

MACRO PROCESO: GESTIÓN DE FORMACIÓN
PROCESO: GESTIÓN ACADÉMICA
SUBPROCESO: SEGUIMIENTO A GRADUADOS

FECHA: 07/05/2019

VERSIÓN: 02

CÓDIGO: UNACH-PGF-01-05

PUBLICADO EN ANÁLISIS BORRADOR OBSOLETO

PÁGINA: 27 de 29

				Profesor Responsable de Seguimiento a Graduados
UNACH-RGF-01-05-01-05.09	Oficio de Autorización	01	17-05-2018	Vicerrector Académico Dirección Académica Autoridades de Facultad Directores de Carrera Profesor Responsable de Seguimiento a Graduados
UNACH-RGF-01-05-01-05.10	Informe del Curso	01	17-05-2018	Vicerrector Académico Dirección Académica Autoridades de Facultad Directores de Carrera Profesor Responsable de Seguimiento a Graduados
UNACH-RGF-01-05-01-05.11	Informe Control de Avance	01	17-05-2018	Vicerrector Académico Dirección Académica Autoridades de Facultad Directores de Carrera Profesor Responsable de Seguimiento a Graduados
UNACH-RGF-01-05-01-05.12	Registros de Asistencias	01	17-05-2018	Vicerrector Académico Dirección Académica Autoridades de Facultad Directores de Carrera Profesor Responsable de Seguimiento a Graduados
UNACH-RGF-01-05-01-05.13	Registro de Tabulación de Asistencias	01	17-05-2018	Vicerrector Académico Dirección Académica Autoridades de Facultad Directores de Carrera Profesor Responsable de Seguimiento a Graduados
UNACH-RGF-01-05-01-05.14	Oficio de entrega	01	17-05-2018	Vicerrector Académico Dirección Académica Autoridades de Facultad Directores de Carrera Profesor Responsable de Seguimiento a Graduados
UNACH-RGF-01-05-01-05.15	Informe de Capacitación	01	17-05-2018	Vicerrector Académico Dirección Académica Autoridades de Facultad Directores de Carrera Profesor Responsable de Seguimiento a Graduados
UNACH-RGF-01-05-01-05.16	Oficio de entrega	01	17-05-2018	Vicerrector Académico Dirección Académica Autoridades de Facultad Directores de Carrera Profesor Responsable de Seguimiento a Graduados

5.6 ENCUENTRO DE GRADUADOS

CÓDIGO	NOMBRE	VERSIÓN	FECHA ÚLTIMA REVISIÓN	DISTRIBUCIÓN
UNACH-RGF-01-05-01-06.01	Oficio de convocatoria	01	17-05-2018	Vicerrector Académico Dirección Académica Autoridades de Facultad Directores de Carrera Profesor Responsable de Seguimiento a Graduados
UNACH-RGF-01-05-01-06.02	Oficio de convocatoria	01	17-05-2018	Vicerrector Académico Dirección Académica Autoridades de Facultad Directores de Carrera Profesor Responsable de Seguimiento a Graduados
UNACH-RGF-01-05-01-06.03	Acta de la Reunión	01	17-05-2018	Vicerrector Académico Dirección Académica Autoridades de Facultad Directores de Carrera Profesor Responsable de Seguimiento a Graduados

 CARACTERIZACIÓN	MACRO PROCESO: GESTION DE FORMACIÓN PROCESO: GESTION ACADÉMICA SUBPROCESO: SEGUIMIENTO A GRADUADOS				FECHA: 07/05/2019
	CÓDIGO: UNACH-PGF-01-05				VERSIÓN: 02
	PUBLICADO <input type="checkbox"/>	EN ANALISIS <input checked="" type="checkbox"/>	BORRADOR <input type="checkbox"/>	OBSOLETO <input type="checkbox"/>	PÁGINA: 28 de 29

UNACH-RGF-01-05-01-06.04	Plan de Encuentro de Graduados	01	17-05-2018	Vicerrector Académico Dirección Académica Autoridades de Facultad Directores de Carrera Profesor Responsable de Seguimiento a Graduados
UNACH-RGF-01-05-01-06.05	Oficio de Aprobación	01	17-05-2018	Vicerrector Académico Dirección Académica Autoridades de Facultad Directores de Carrera Profesor Responsable de Seguimiento a Graduados
UNACH-RGF-01-05-01-06.06	Oficio de Resolución y Ejecución del Encuentro de Graduados	01	17-05-2018	Vicerrector Académico Dirección Académica Autoridades de Facultad Directores de Carrera Profesor Responsable de Seguimiento a Graduados
UNACH-IGF-01-05-01-06.07	Instructivo del Encuentro	01	17-05-2018	Vicerrector Académico Dirección Académica Autoridades de Facultad Directores de Carrera Profesor Responsable de Seguimiento a Graduados
UNACH-RGF-01-05-01-06.08	Registro de Asistencia	01	17-05-2018	Vicerrector Académico Dirección Académica Autoridades de Facultad Directores de Carrera Profesor Responsable de Seguimiento a Graduados
UNACH-RGF-01-05-01-06.09	Acta Encuentro de Graduados	01	17-05-2018	Vicerrector Académico Dirección Académica Autoridades de Facultad Directores de Carrera Profesor Responsable de Seguimiento a Graduados
UNACH-RGF-01-05-01-06.10	Informe del Encuentro de Graduados	01	17-05-2018	Vicerrector Académico Dirección Académica Autoridades de Facultad Directores de Carrera Profesor Responsable de Seguimiento a Graduados

5.7 FOMENTO A LA INSERCIÓN LABORAL

CÓDIGO	NOMBRE	VERSIÓN	FECHA ÚLTIMA REVISIÓN	DISTRIBUCIÓN
UNACH-RGF-01-05-01-07.01	Informe de Contacto Empresarial	01	17-05-2018	Vicerrector Académico Dirección Académica Autoridades de Facultad Directores de Carrera Profesor Responsable de Seguimiento a Graduados
UNACH-RGF-01-05-01-07.02	Oficio de entrega	01	17-05-2018	Vicerrector Académico Dirección Académica Autoridades de Facultad Directores de Carrera Profesor Responsable de Seguimiento a Graduados
UNACH-RGF-01-05-01-07.03	Alianzas y/o convenios con empresas	01	17-05-2018	Vicerrector Académico Dirección Académica Autoridades de Facultad Directores de Carrera Profesor Responsable de Seguimiento a Graduados
UNACH-RGF-01-05-01-07.04	Informe de Actividades de Vinculación Empresarial	01	17-05-2018	Vicerrector Académico Dirección Académica Autoridades de Facultad Directores de Carrera Profesor Responsable de Seguimiento a Graduados
UNACH-RGF-01-05-01-07.05	Oficio de Entrega	01	17-05-2018	Vicerrector Académico Dirección Académica Autoridades de Facultad Directores de Carrera

 CARACTERIZACIÓN	MACRO PROCESO: GESTIÓN DE FORMACIÓN PROCESO: GESTIÓN ACADÉMICA SUBPROCESO: SEGUIMIENTO A GRADUADOS				FECHA: 07/05/2019
	CÓDIGO: UNACH-PGF-01-05				VERSIÓN: 02
	PUBLICADO <input type="checkbox"/>	EN ANALISIS <input checked="" type="checkbox"/>	BORRADOR <input type="checkbox"/>	OBSOLETO <input type="checkbox"/>	PÁGINA: 29 de 29

				Profesor Responsable de Seguimiento a Graduados
UNACH-RGF-01-05-01-07.06	Resolución	01	17-05-2018	Vicerrector Académico Dirección Académica Autoridades de Facultad Directores de Carrera Profesor Responsable de Seguimiento a Graduados
UNACH-RGF-01-05-01-07.07	Informe de Ejecución de Actividades de Vinculación Empresarial	01	17-05-2018	Vicerrector Académico Dirección Académica Autoridades de Facultad Directores de Carrera Profesor Responsable de Seguimiento a Graduados
UNACH-RGF-01-05-01-07.08	Oficio de Entrega	01	17-05-2018	Vicerrector Académico Dirección Académica Autoridades de Facultad Directores de Carrera Profesor Responsable de Seguimiento a Graduados

5.8 ADMINISTRACIÓN BOLSA DE TRABAJO

CÓDIGO	NOMBRE	VERSIÓN	FECHA ÚLTIMA REVISIÓN	DISTRIBUCIÓN
UNACH-RGF-01-05-01-08.01	Plan de Actividades en la Bolsa de Trabajo	01	17-05-2018	Vicerrector Académico Dirección Académica Autoridades de Facultad Directores de Carrera Profesor Responsable de Seguimiento a Graduados
UNACH-RGF-01-05-01-08.02	Oficio de aprobación	01	17-05-2018	Vicerrector Académico Dirección Académica Autoridades de Facultad Directores de Carrera Profesor Responsable de Seguimiento a Graduados
UNACH-RGF-01-05-01-08.03	Resolución	01	17-05-2018	Vicerrector Académico Dirección Académica Autoridades de Facultad Directores de Carrera Profesor Responsable de Seguimiento a Graduados
UNACH-RGF-01-05-01-08.04	Informe de Actividades en la Bolsa de Trabajo	01	17-05-2018	Vicerrector Académico Dirección Académica Autoridades de Facultad Directores de Carrera Profesor Responsable de Seguimiento a Graduados
UNACH-RGF-01-05-01-08.05	Oficio de entrega	01	17-05-2018	Vicerrector Académico Dirección Académica Autoridades de Facultad Directores de Carrera Profesor Responsable de Seguimiento a Graduados